

## Ausschreibung LTF Ludwigsburg Inklusives Turnfest – Verbandssportfest des WBRS Vielseitigkeits-Zehnkampf

Veranstalter	Schwäbischer Turnerbund und Württembergischer Behinderten- und Rehabilitationssportverband (WBRS)										
Termin:	Samstag, 23.05.2020										
Meldung und Meldeschluss:	Bis 28. Februar 2020 über Gymnet ( <a href="http://www.dtb-gymnet.de">www.dtb-gymnet.de</a> ), keine Nachmeldungen  WBRS-Mitgliedsvereine können sich auch direkt mit dem Meldeformular an den WBRS melden.										
Meldegeld:	6,00 € pro Teilnehmer mit und ohne Handicap										
Teilnahmebedingung:	Die Teilnahme am Wettkampf ist nur in Verbindung mit einer Festkarte LTF Ludwigsburg 2020 möglich. Ein Startrecht wird nicht benötigt										
Übernachtung	Die Übernachtung von inklusiven Gruppen ist möglich und erwünscht und kann mit der Buchung der Festkarten ausgewählt werden										
Altersklasse	WK-Nr: 5600      AK: Männer offen WK-Nr: 5601      AK: Frauen offen Mannschaft gemischt (die besten 6 Teilnehmer eines Vereines werden für die Mannschaft gewertet)										
Wettkampfstationen	<table style="width: 100%; border: none;"> <tr> <td style="width: 50%;">1. Sandsäckchenzielwurf</td> <td style="width: 50%;">6. Frisbee-Wurf</td> </tr> <tr> <td>2. Shuffleboard</td> <td>7. Hockey-Zielschlag</td> </tr> <tr> <td>3. Ballprellen</td> <td>8. Ziel-Prellball</td> </tr> <tr> <td>4. Zielschießen mit Tennisball</td> <td>9. Kasten-Zielwurf</td> </tr> <tr> <td>5. Zielwurf</td> <td>10. Blind-Zielwurf</td> </tr> </table> <p>Diese Übungen erfordern Geschicklichkeit, Koordination und Konzentration. Sie sind auch für alle Sportler/innen geeignet – auch Mitglieder von Herzsportgruppen/-abteilungen</p>	1. Sandsäckchenzielwurf	6. Frisbee-Wurf	2. Shuffleboard	7. Hockey-Zielschlag	3. Ballprellen	8. Ziel-Prellball	4. Zielschießen mit Tennisball	9. Kasten-Zielwurf	5. Zielwurf	10. Blind-Zielwurf
1. Sandsäckchenzielwurf	6. Frisbee-Wurf										
2. Shuffleboard	7. Hockey-Zielschlag										
3. Ballprellen	8. Ziel-Prellball										
4. Zielschießen mit Tennisball	9. Kasten-Zielwurf										
5. Zielwurf	10. Blind-Zielwurf										
Platzierung	Nach Punkten										
Zeitplan, Wettkampfinformationen:	Der endgültige Zeitplan wird nach Meldeschluss im Ablaufplan bekannt gegeben.										
Allgemeine Bestimmungen zum Wettkampf und AGBs :	Wir weisen darauf hin, dass es sich bei dem Wettkampf im Rahmen des Landesturnfestes um eine öffentliche Veranstaltung handelt, über die in Bild und Ton in den Print und sozialen Medien berichtet wird. Weiteres siehe Ausschreibung Landesturnfest Ludwigsburg 2020 ( <a href="http://www.landesturnfest.org">www.landesturnfest.org</a> )										
Ansprechpartner für weitere Fragen:	STB-Geschäftsstelle, Hans-Jürgen Künneth, <a href="mailto:kuenneth@stb.de">kuenneth@stb.de</a> , Tel. 0711 2 80 77 250 WBRS: Heinz Rieker, <a href="mailto:h.riecker@wbrs-online.net">h.riecker@wbrs-online.net</a>										

**Die detaillierte Stationsbeschreibungen und Bewertung sind auf den nächsten Seiten angefügt.**

## Geschicklichkeitswettbewerb (inhaltliche Beschreibung)

Wichtige Anmerkung: Änderungen von Maßangaben an den Stationen behält sich der Ausrichter vor.  
 Von 10 aufgebauten Stationen müssen 10 Stationen absolviert werden. Sollte ein/e Teilnehmer/in auf Grund seiner/ihrer Behinderung eine Haupt- oder Ausweichübung nicht ausführen können, bekommt er/sie für diese Station eine Gutpunktzahl von 300 Punkte. Diese Gutzahl ist insgesamt nur zweimal zu vergeben!

Station - Nr. 1

### 1. Station: Sandsäckchen – Zielwurf

Aus dem Stand das 250 g. Säckchen in einen Reifen werfen. Jeder Teilnehmer hat 5 Versuche.

Entfernung: 5 Meter.

Wertung: Punkte siehe Zeichnung.

Ein Teil des Sandsäckchens muss den Boden innerhalb des Reifens berühren.  
 Doppelober- und Doppelunterarm Amputierte schießen das Säckchen mit dem Fußrist. Entfernung: 3 Meter.

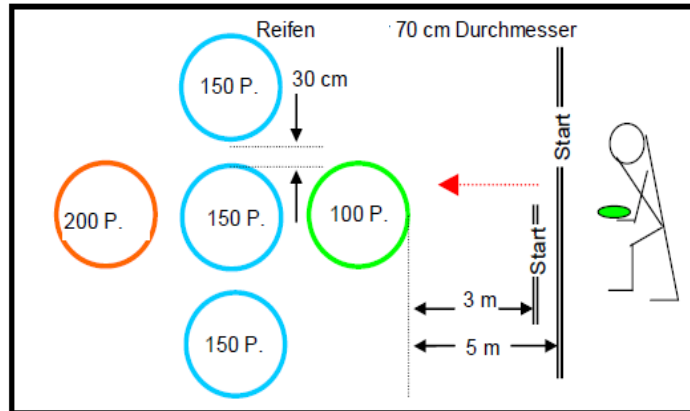

← = Wurf- und Schussrichtung

Station - Nr. 2

### 2. Station: Shuffleboard

Aus angegebener Entfernung versucht der Teilnehmer mit einem entsprechenden Stab, die Scheibe auf das höchstbewertete Feld zu schieben. Jeder Teilnehmer hat 5 Versuche.

Entfernung: 5 Meter.

Wertung: Punkte siehe Zeichnung.

Für die Wertung ist der Mittelpunkt der Scheibe maßgebend. Kommt eine Scheibe direkt auf der Linie zum Stillstand, wird das nächst höhere Feld bewertet.

Doppelober- und Doppelunterarm Amputierte schießen mit dem Fuß einen Tennisring in das Feld.

Entfernung: 5 Meter.

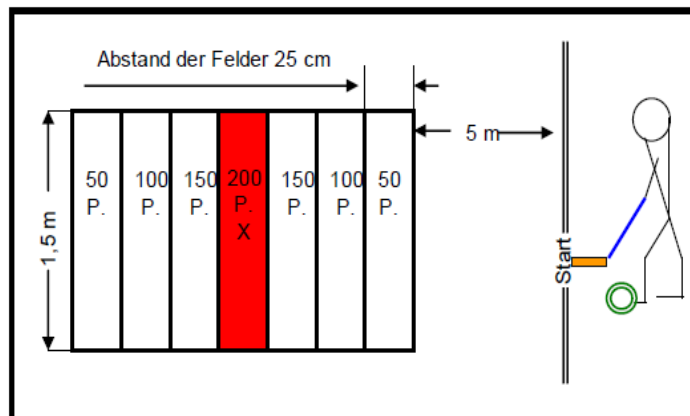

← = Schiebe- und Schussrichtung

Station - Nr. 3

### 3. Station: Ballprellen

Prelle einen Basketball über die Distanz von 2x5 Meter um zwei Hindernisse (kleine Kästen). Jeder Teilnehmer hat 5 Versuche.

Wertung: Gesamte Strecke = 200 Punkte.

Halbe Strecke = 100 Punkte.

Doppelober- und Doppelunterarm Amputierte führenden Ball am Fuß (dribbeln)!

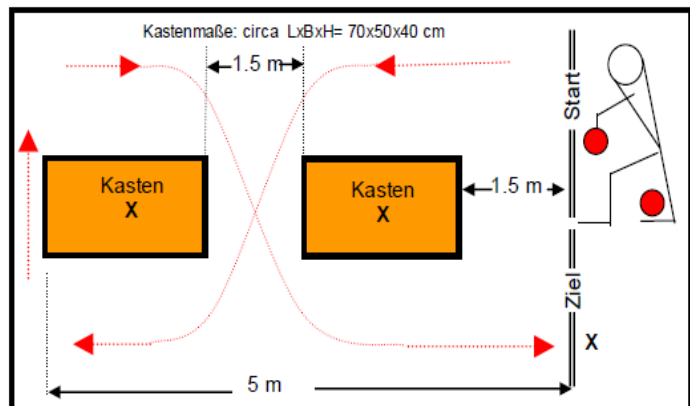

← = Geh- und Dribbelrichtung

Station - Nr. 4

**4. Station: Zielschießen – Tennisball**

Der Tennisball muss die Ziellinie zwischen den Kegeln überqueren. Entsprechend der Behinderung kann wahlweise das Zielschießen mit der Hand oder dem Fuß erfolgen. Jeder Teilnehmer hat 5 Versuche.  
Entfernung: 5 Meter.  
Wertung: Punkte siehe Zeichnung.

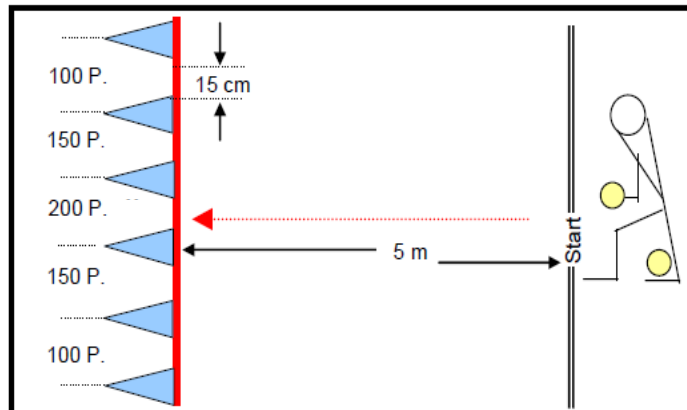

← = Wurf – und Schussrichtung

Station - Nr. 5

**5. Station: Zielwurf**

Entsprechend der Behinderung kann mit einem Volleyball wahlweise durch einen Reifen, der an der Wand befestigt ist, geworfen oder geschossen werden. Jeder Teilnehmer hat 5 Versuche.  
Entfernung: 5 Meter.  
Wertung: Durchwerfen des Reifens = 200 Punkte. Berühren des Reifenrandes = 150 Punkte. Treffen des markierten Feldes = 100 Punkte.  
Doppelober- und Doppelunterarm Amputierte schießen mit einem Volleyball durch den Reifen.

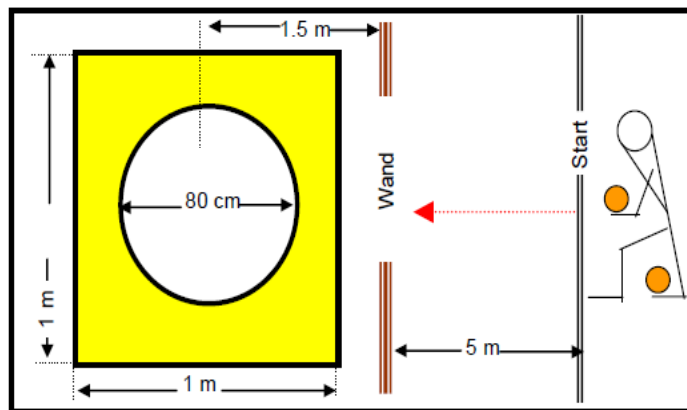

← = Wurf – und Schussrichtung

Station - Nr. 6

**6. Station: Frisbee-Wurf**

Die Frisbee-Scheibe muss durch den Reifen geworfen werden.  
Jeder Teilnehmer hat 10 Versuche.  
Entfernung 5 Meter.  
Durchwerfen des Reifens = 100 Punkte

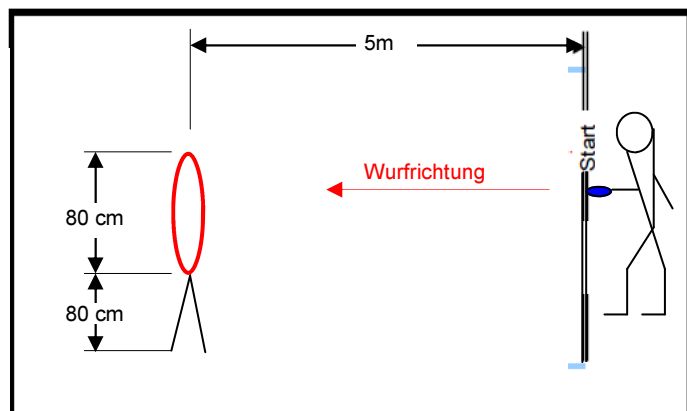

Station - Nr. 7

**7. Station: Hockey – Zielschlag**

Den Tennisball mit dem Hockeyschläger in einen Kasten schießen. Jeder Teilnehmer hat 5 Versuche.

Entfernung: 5 Meter.

Wertung: Treffer Kasten = 200 Punkte.  
 Treffer Bande in den Kasten = 100 Punkte. Erstberührung wird gewertet!  
 Doppelober- und Doppelunterarm Amputierte und Blinde schießen den Tennisball mit dem Fuß in den Kasten.

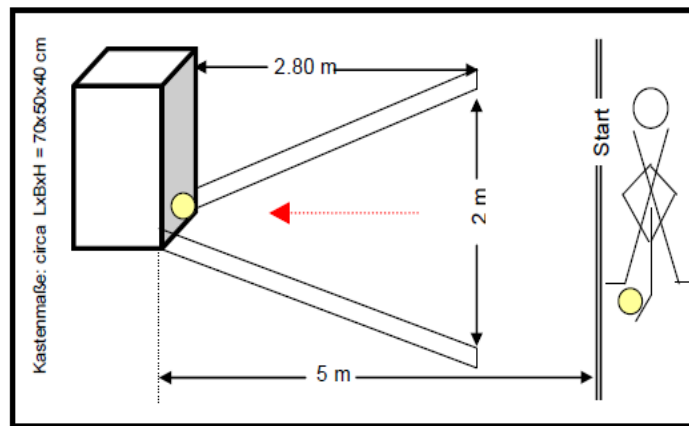

← = Schussrichtung

Station - Nr. 8

**8. Station: Ziel – Prellball**

Den Volleyball in zwei hintereinander liegende Reifen prellen. Jeder Teilnehmer hat 5 Versuche.

Wertung: Erster Reifen = 100 Punkte.  
 Erster und zweiter Reifen = 200 Punkte.  
 Reifenberührung zählt!

Doppelober- und Doppelunterarm Amputierte spielen den herabfallenden Ball mit dem Fußrist in den Reifen.

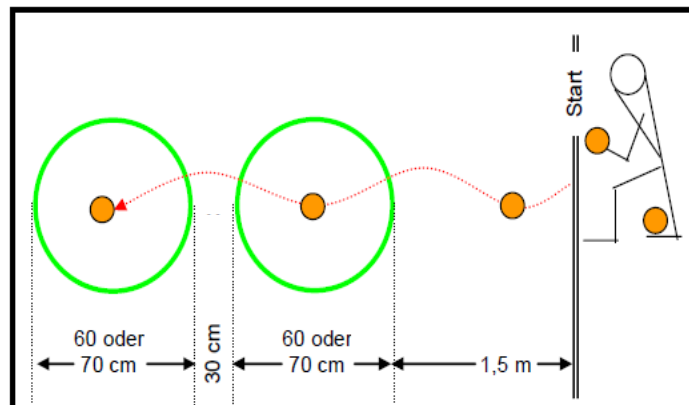

← = Wurf- und Schussrichtung

Station - Nr. 9

**9. Station: Kasten – Zielwurf**

Den Gymnastikball aus dem Sitz (Stuhl) in einen Kasten werfen. Jeder Teilnehmer hat 10 Versuche.

Entfernung: 3 Meter.

Wertung: Jeder Treffer = 100 Punkte.  
 Herausspringende Bälle aus dem Kasten sind gültige Treffer!

Doppelober- und Doppelunterarm Amputierte werfen oder schießen den Gymnastikball mit den Füßen in den Kasten.  
 Entfernung: 2 Meter.

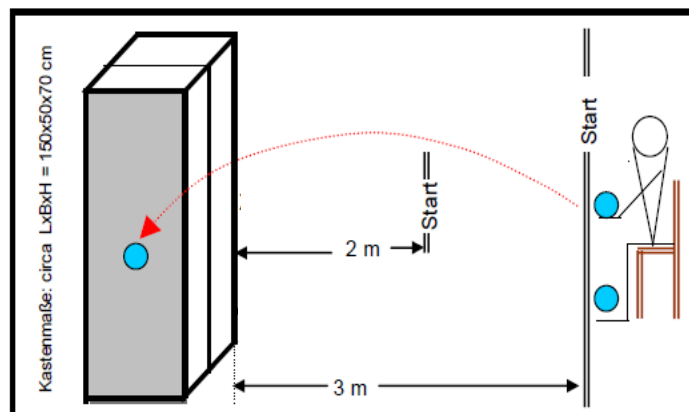

← = Wurf- und Schussrichtung

